

Zündapp KS 600

Bestellen Sie bitte nur mit unseren Ersatzteilnummern die im Katalog sind. In der gültigen Ersatzteilpreisliste finden Sie unter der Ersatzteilnummer den Lieferumfang und den Preis.

Versand Deutschland

Der Versand erfolgt per DHL/DPD nach Vorkasse.

Die Versandkosten in Deutschland werden pro Sendung pauschal mit 9,00 €, unabhängig von der Größe der Sendung berechnet.

Versand in der Europäischen Union/ Nachnahme

Der Endpreis ergibt sich aus dem Preis für die Ersatzteile zuzüglich 22,00 € für Versandkosten, und Bankgebühren bei Paketen bis 2 kg.

Über 2 kg: 22,00 € + Zusatzversandkosten

Wenn Sie Informationen, technischen Rat oder Hilfe bei der Restaurierung Ihrer Zündapp KS 600 benötigen, fragen Sie uns, denn vielfach lassen sich in einem gemeinsamen fachlichen Gespräch mit uns, sich Ihre Probleme bereits lösen.

Wir helfen Ihnen bei der Instandsetzung aller Komponenten wie: Motor, Getriebe, Radantriebe, Vordergabel, und Lichtmaschine.

Der Verkauf und Lieferung erfolgt nach unseren allg. Geschäftsbedingungen. Diese senden wir Ihnen auf Anfrage gerne zu. Oder schauen Sie auf unsere Webseite.

Nur wir liefern die originalen ZÜNDAPP Ersatzteile



ERSATZTEIL - DIENST
Hans-Peter HOMMES
GmbH

41748 Viersen-Ummer
Tiefenstraße 10
Tel. +49 02162 8100933

e-Mail hphommes@aol.com

www.Zuendapp-KS600.de

English

For our English speaking friends we give information in English. This information is written in italics.

World wide shipping available.

Please order only with our spare part number.

Correspondence

in German / English. Orders are possible by phone, fax and e-mail.

Payment

Please pay in advance or with credit card.

We accept credit cards,

the payment has to be free of costs for us



When you need any information about your bike or technical help, please do not hesitate to contact us.

We also restore all technical components like engine, gearbox, wheel drives, magneto, generator, Solex carburettor and front fork.

We are the specialists for Zündapp KS 600 + KS 750

www.wehrmachtsgespann.de

Only we are deliver the original ZÜNDAPP spares

® Eingetragenes Markenzeichen für unsere Ersatzteile und unseren Reparaturservice

MOTORGEHÄUSE

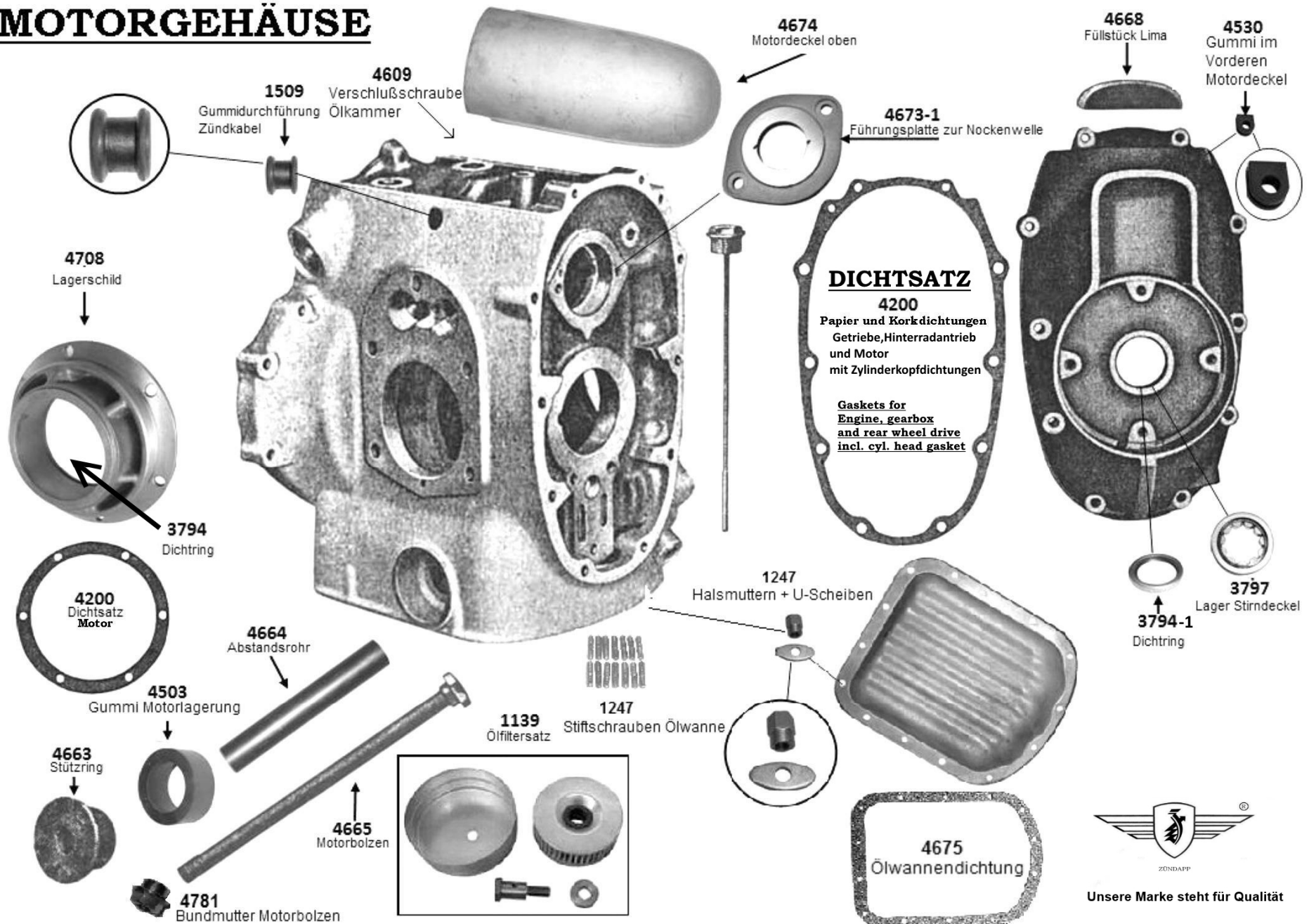

Unsere Marke steht für Qualität

Tafel 4, Gruppe M: b) Gehäuse und Zylinder Ölwanne
Ölsaugkorb

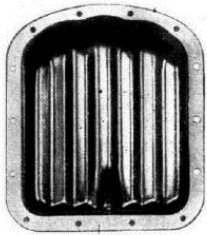

4675
Ölwanneabdichtung

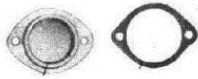

4200
Dichtsatz

4247
Für Gehäuse
mit Stiftschrauben

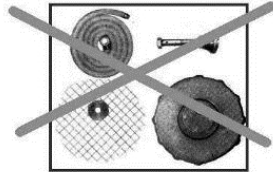

**Micropapierfilter
Neu
4139**

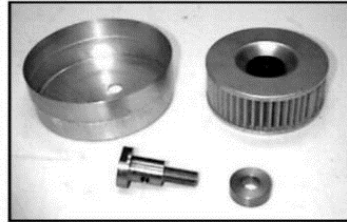

Unsere Marke steht für Qualität



ZÜNDAPP

Unsere Marke steht für Qualität

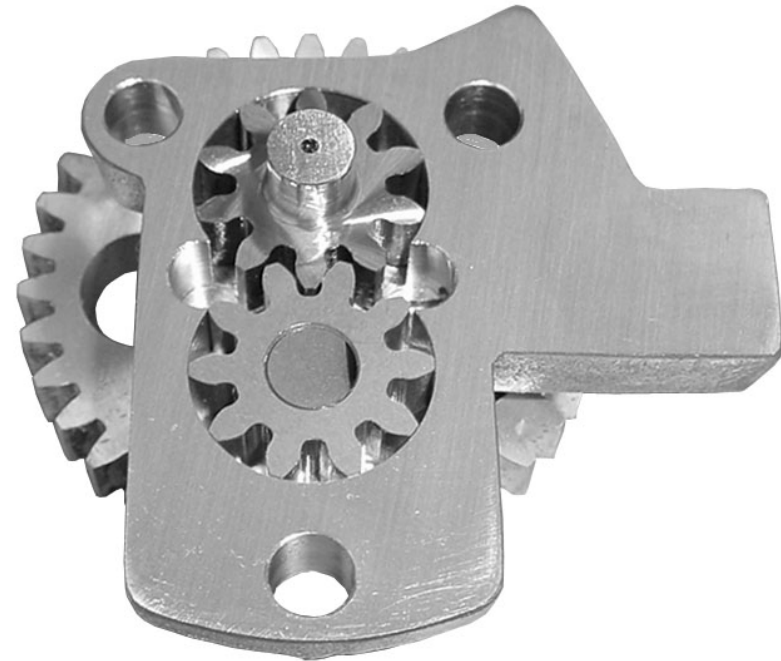

VENTILTRIEB



4602-1
Nockenwellen + Kurbelwellenzahnrad



Unsere Marke steht für Qualität

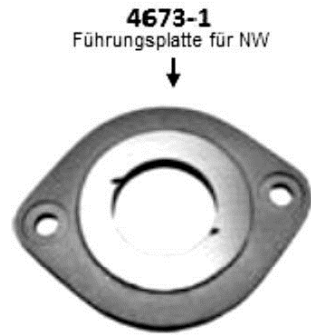

4673-1
Führungplatte für NW



1104
Ventilteller+Keile Motorsatz

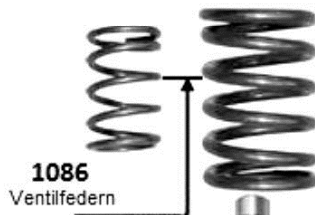

1086
Ventilfeuern



1030
Ventile mit Führungen



1044
Auszieher für KW und Stoßtassen



4176
Mutter
Nockenwelle



3787-1
Rollenlager
Nockenwelle vorn

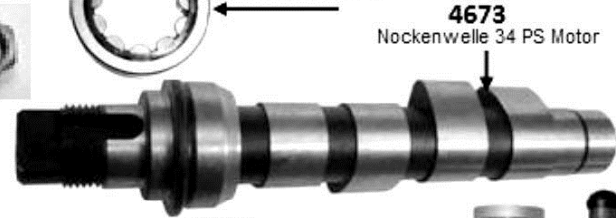

4673
Nockenwelle 34 PS Motor

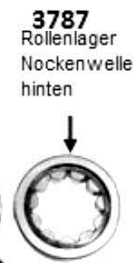

3787
Rollenlager
Nockenwelle hinten



1032
Stoßtassenführungen
innen - Untermaß



1079
Stoßtasse mit Führung



1072-6
Sicherungsbleche Kipphebel

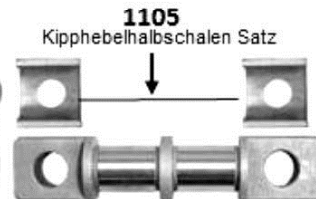

1105
Kipphebelhalbschalen Satz



1072-7
Mutter zur
Befestigung d.
Kipphebel



1072
Kipphebelachse
Satz 2 Stück

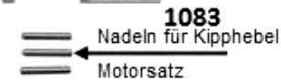

1083
Nadeln für Kipphebel
Motorsatz

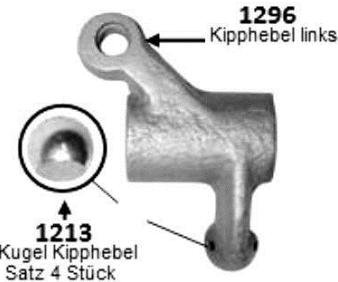

1296
Kipphebel links



1213
Kugel Kipphebel
Satz 4 Stück

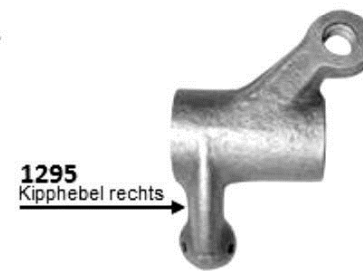

1295
Kipphebel rechts



4604
Stoßstange



1019
Ventil-
einstellschraube

ZYLINDER



Unsere Marke steht für Qualität

1091-1
Kopfhaube VL

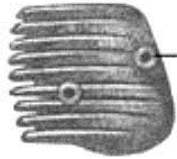

1091-3
Kopfhaube HL

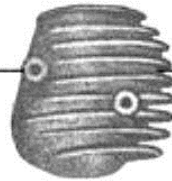

1091
Kopfhauben Motorsatz

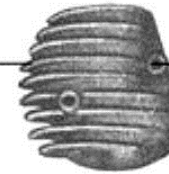

1091-2
Kopfhaube VR

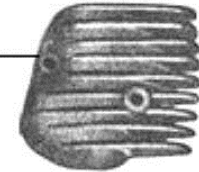

1077



Ventildeckeldichtungen Satz

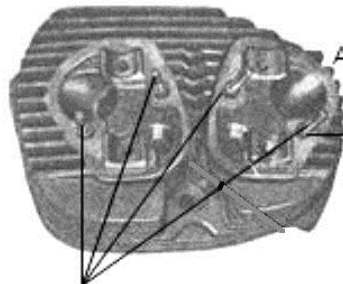

1281-2
Bolzen für Zylinderkopf

1281
Abstandsrohre - Passbuchsen

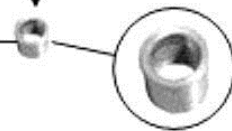

1030
Ventile mit Führungen

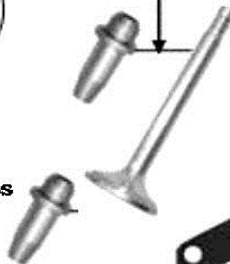

1030-4
Ventil einzeln ohne Führung



1030-1
Führung-Übermass

1030-2
Führung-Auslass-klein

1030-3
Führung-Einlass groß

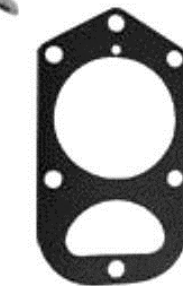

4676
Zylinderfußdichtung

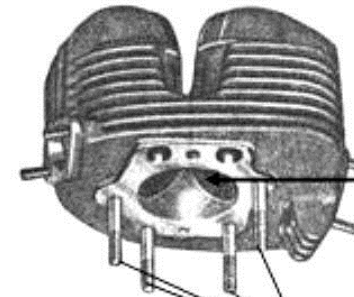
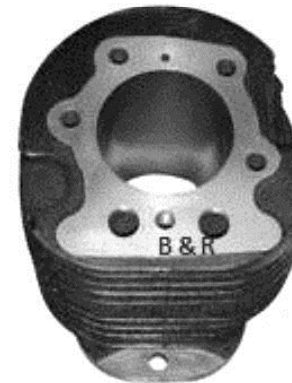

1906
Ventilsitzringe neu

1281-1
Abstandsrohre



1058
Zylinderkopf-
dichtung

4604
Stoßstange



MOTOR

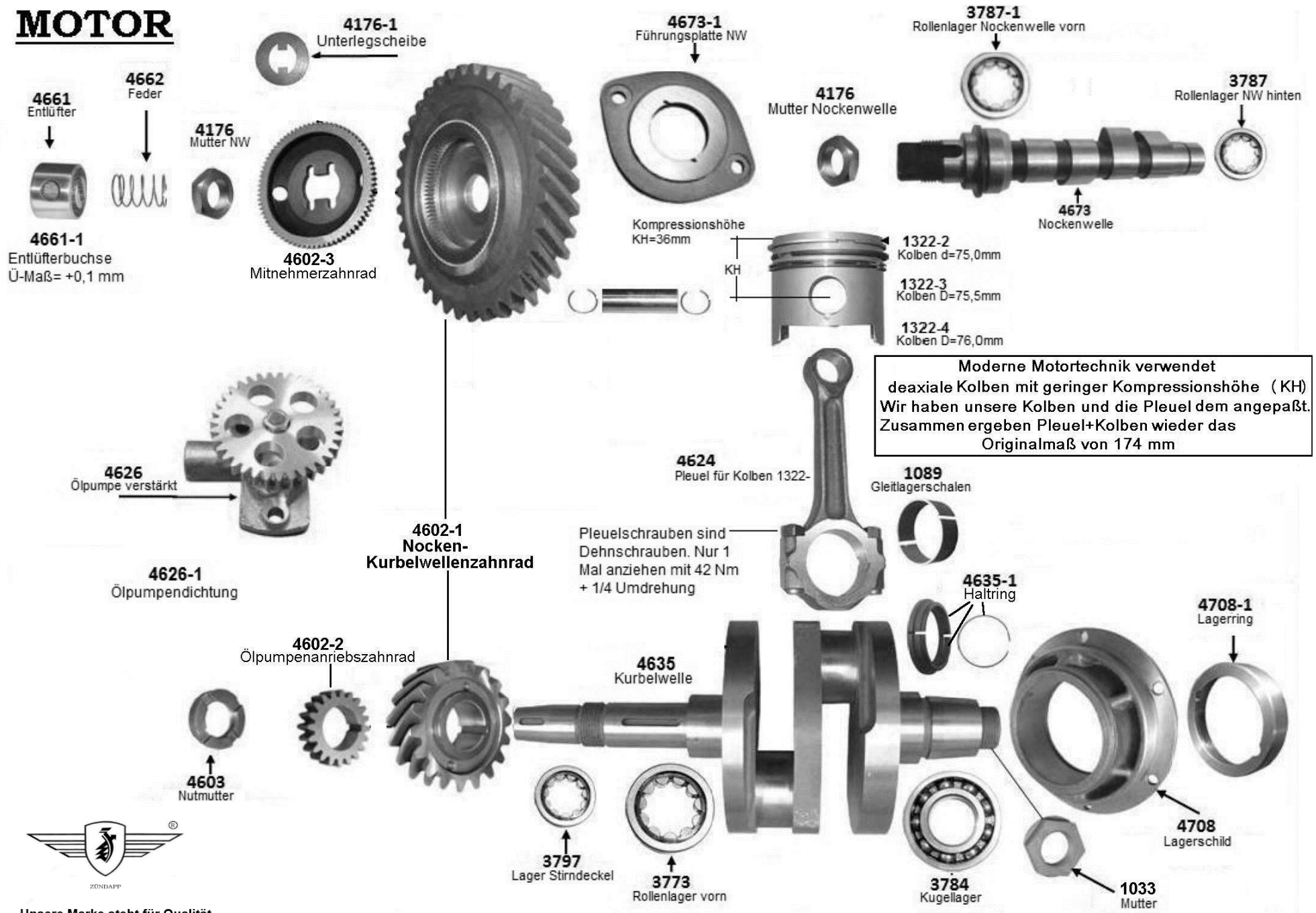

Moderne Motortechnik verwendet deaxiale Kolben mit geringer Kompressionshöhe (KH) Wir haben unsere Kolben und die Pleuel dem angepaßt. Zusammen ergeben Pleuel+Kolben wieder das Originalmaß von 174 mm





4630 UMBAUSATZ für GLEITLAGERUNG



Gleitlagerschalen für Pleuel

Kurbelwellenschleitmaß:

1089 =41,98mm

1089-1=41,73mm

1089-2=41,48mm

1089-3=41,23mm

1089-4=40,98mm

1089-5=40,79mm

1089-6=40,54mm

Wir bauen deine Kurbelwelle und Pleuel auf Gleitlagerschalen um!

4630-1
Kurbelwellenumbau inkl. Pleuel + Gleitlagerschalen



Unsere Marke steht für Qualität

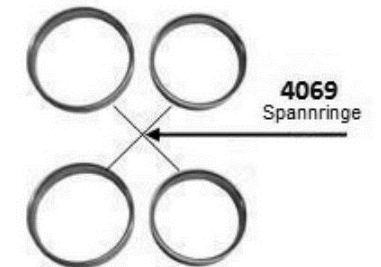
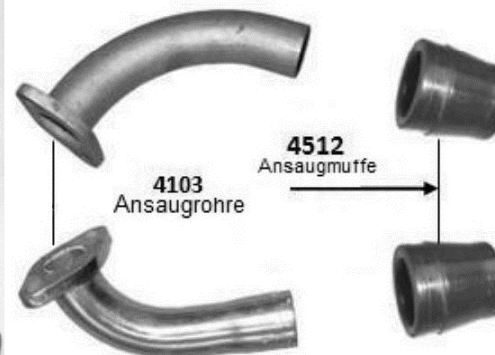
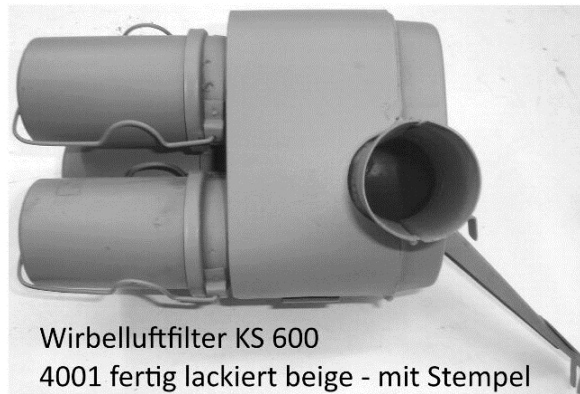

KUPPLUNG

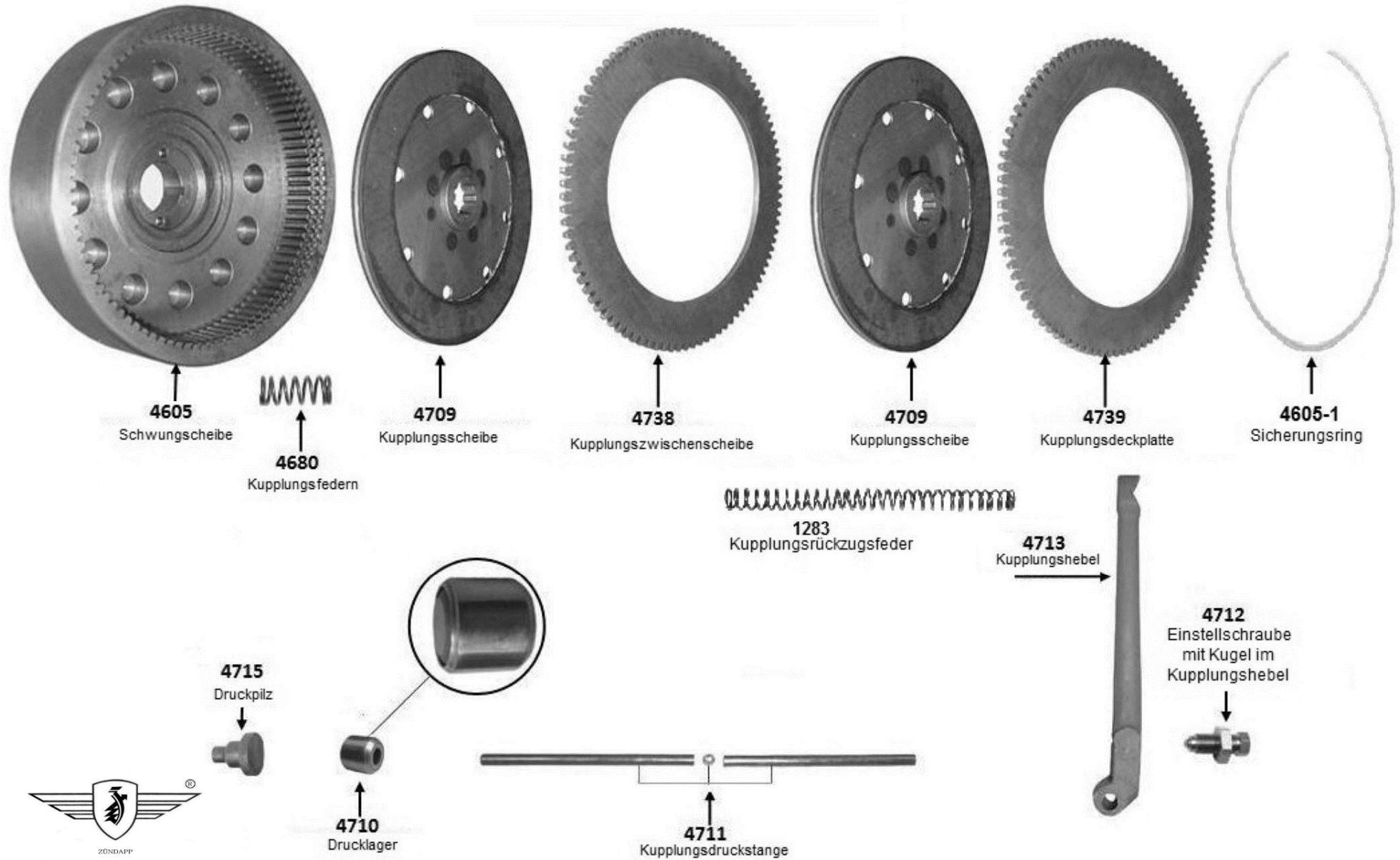

Unsere Marke steht für Qualität

Getriebe

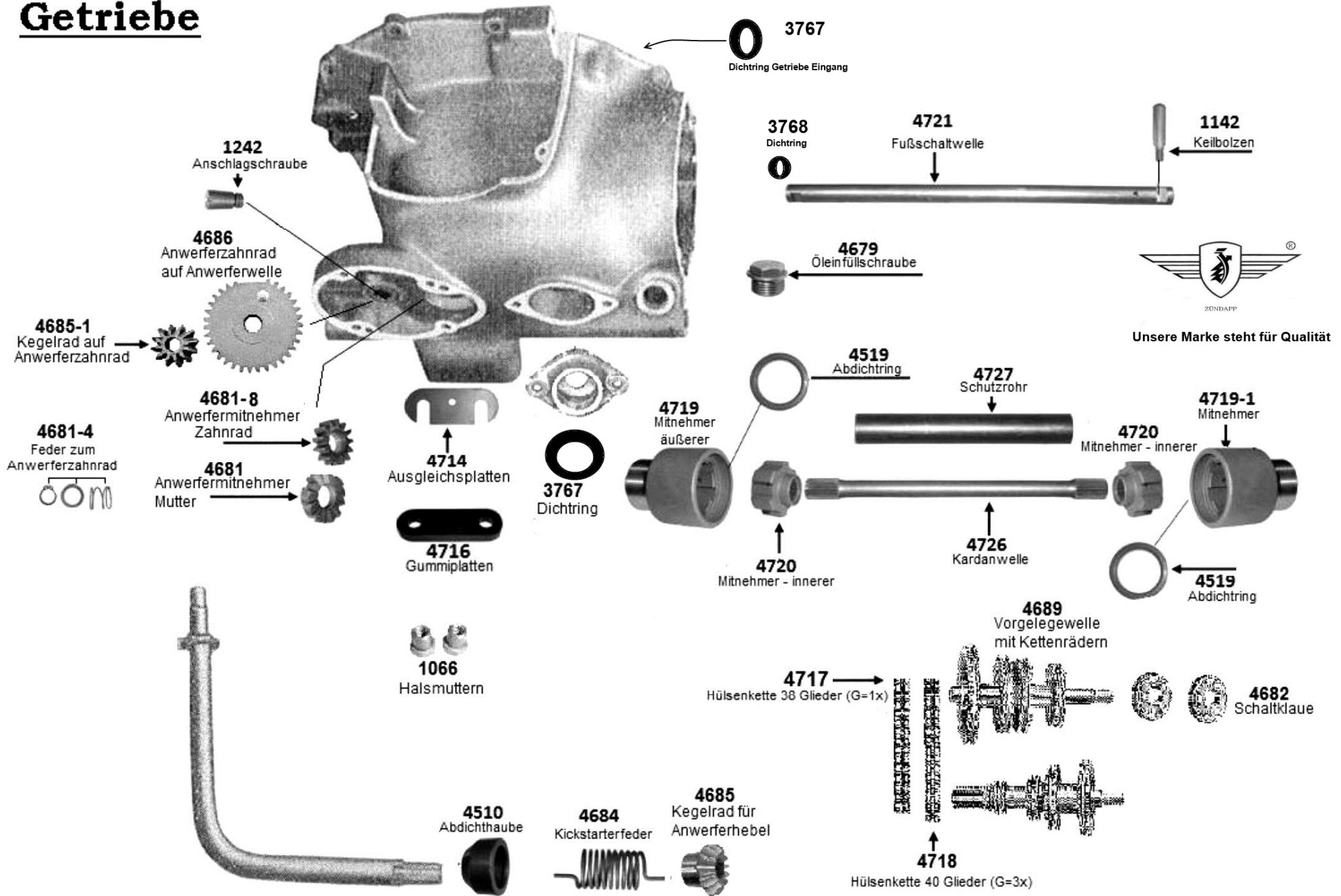

Bremse-Tacho Vorderrad

HINTERRADANTRIEB

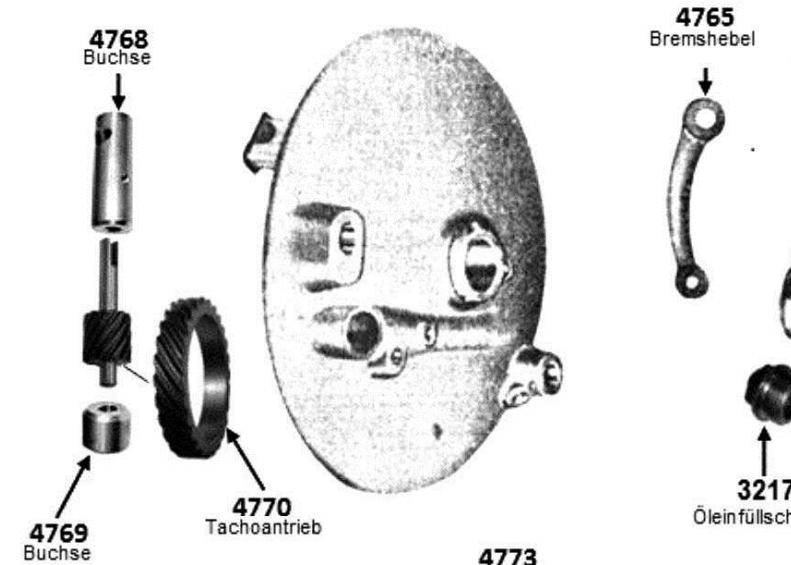

Unsere Marke steht für Qualität

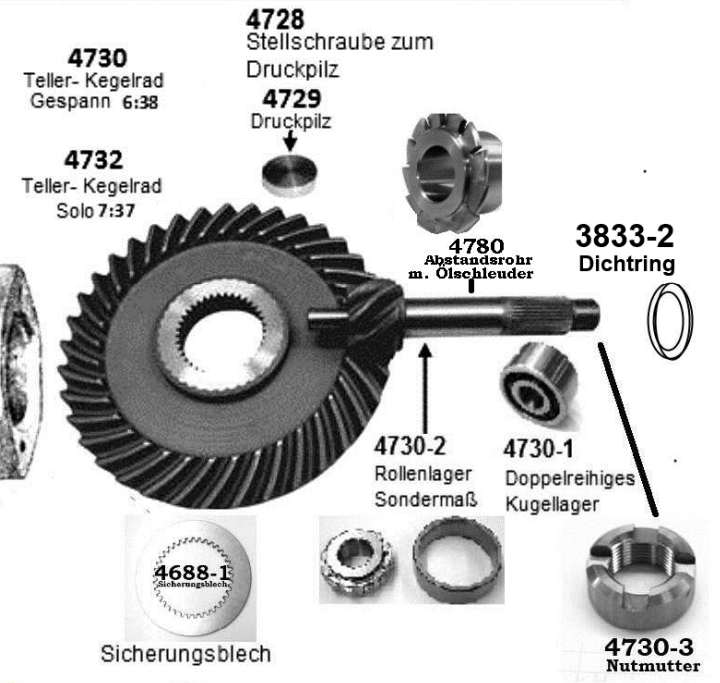
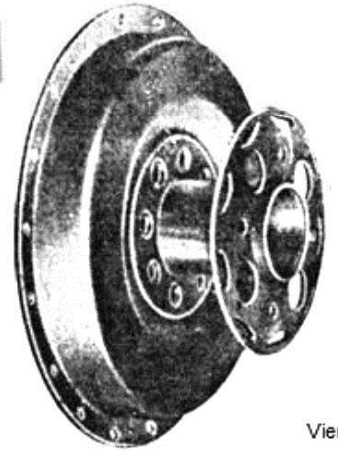
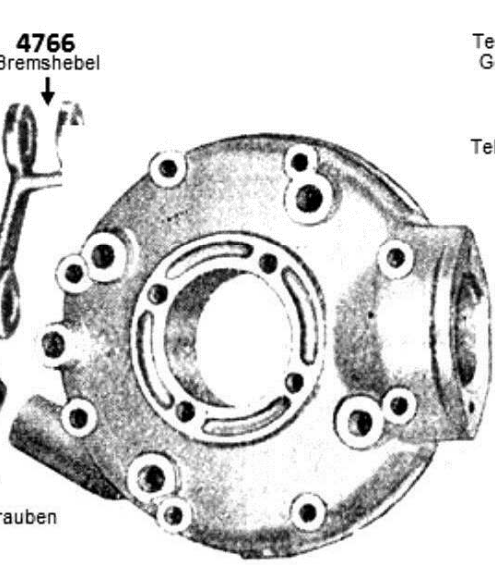
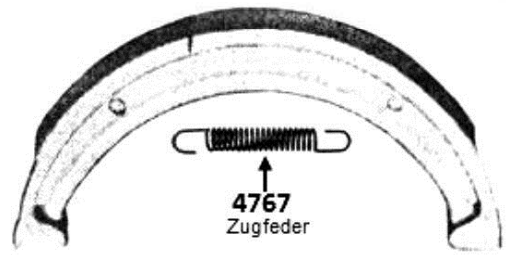

ohne Bild
4784 Ausgleichscheiben

4000 Fliesfett für HA-Antrieb



Rahmen+Tank

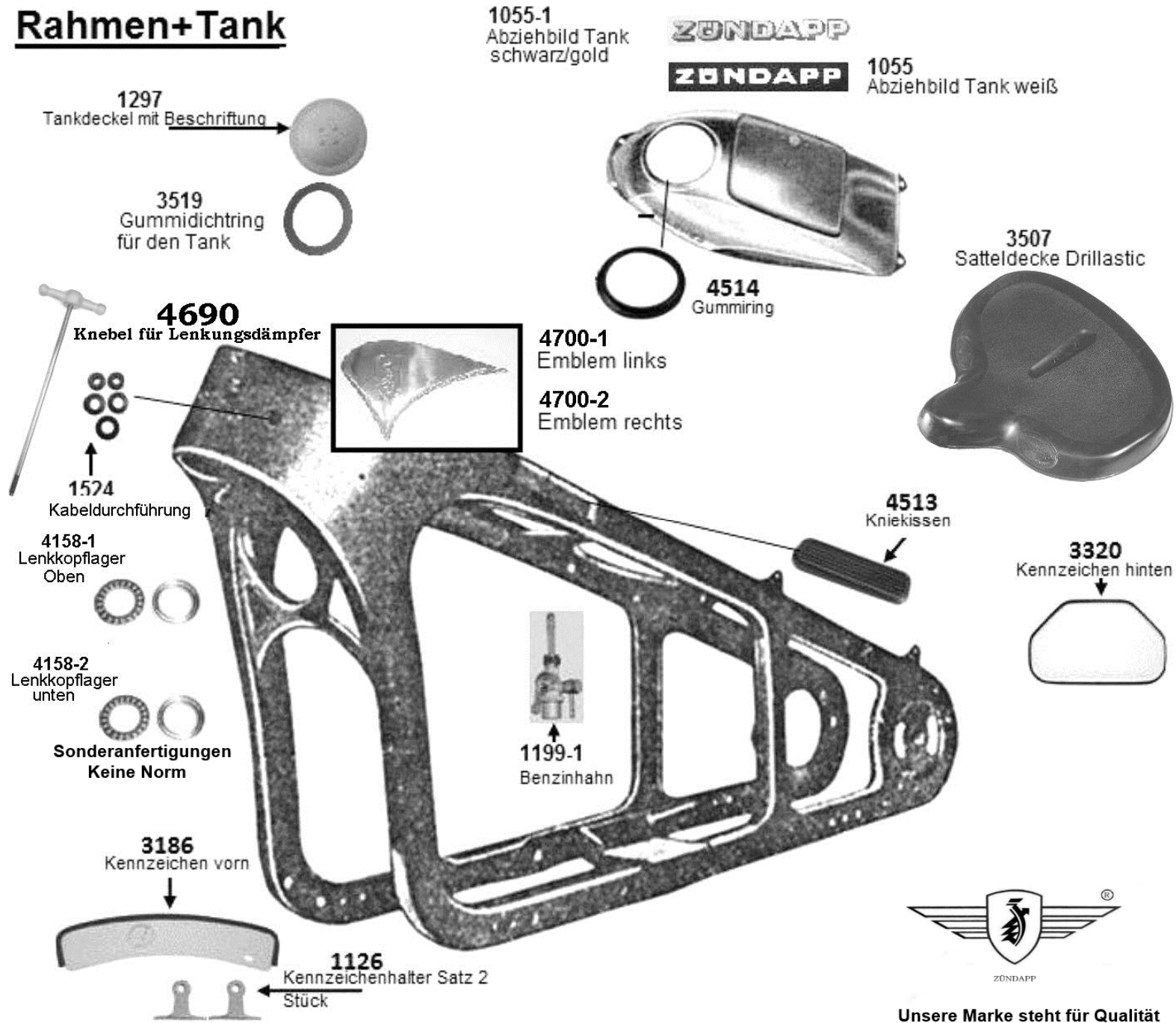

1297
Tankdeckel mit Beschriftung

3519
Gummidichtring
für den Tank

1055-1
Abziehbild Tank
schwarz/gold



1055
Abziehbild Tank weiß



3507
Satteldecke Drillastic



4690
Knebel für Lenkungsämpfer

1574
Kabeldurchführung

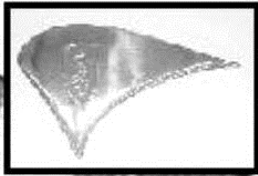

4700-1
Emblem links

4700-2
Emblem rechts

4158-1
Lenkkopflager
Oben

4158-2
Lenkkopflager
unten

Sonderanfertigungen
Keine Norm

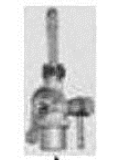

1199-1
Benzinhahn

4513
Kniekissen

3320
Kennzeichen hinten

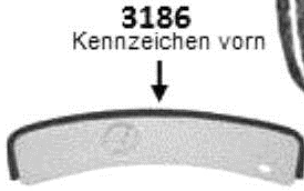

3186
Kennzeichen vorn

1126
Kennzeichenhalter Satz 2
Stück



Unsere Marke steht für Qualität

AUSPUFF



ZONDAPP

Unsere Marke steht für Qualität

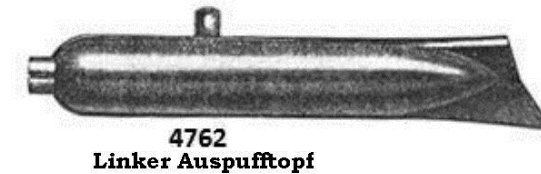
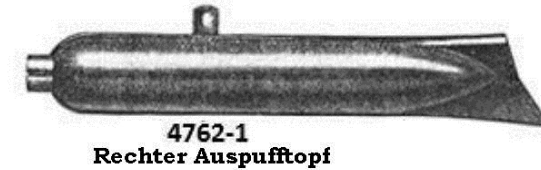
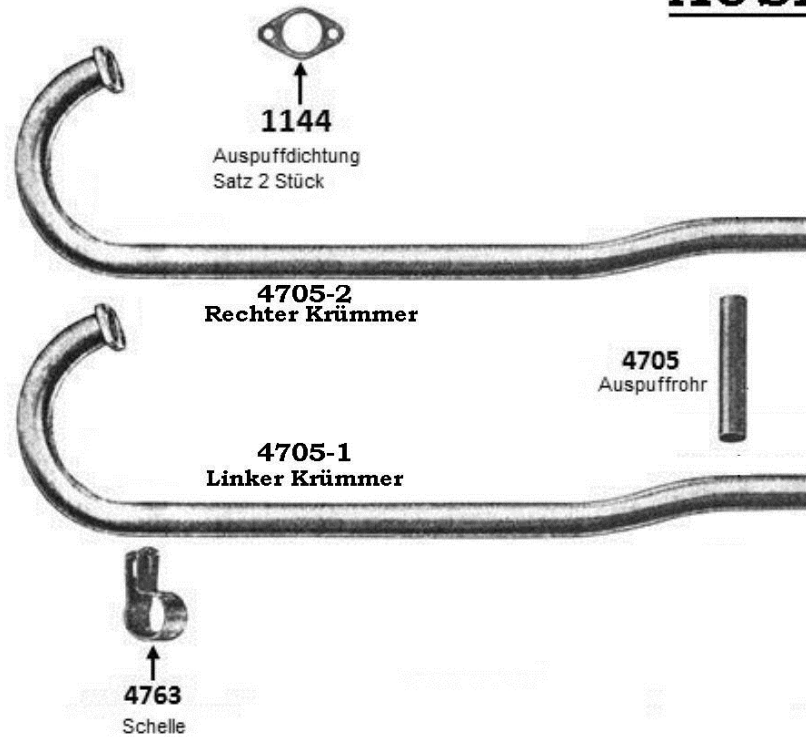

GUMMITEILE



SEILZÜGE

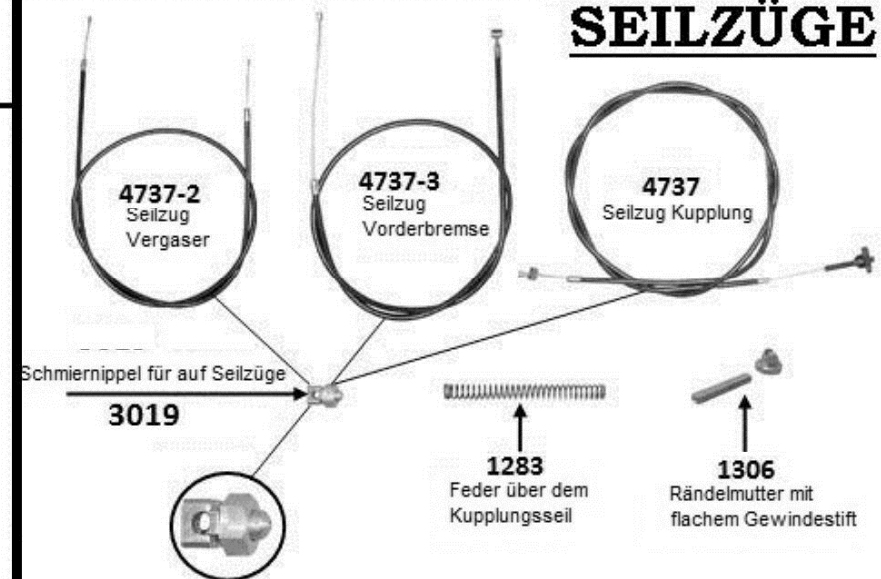



Tafel 24, Gruppe R: i) Vordergabel

Unsere Marke steht für Qualität

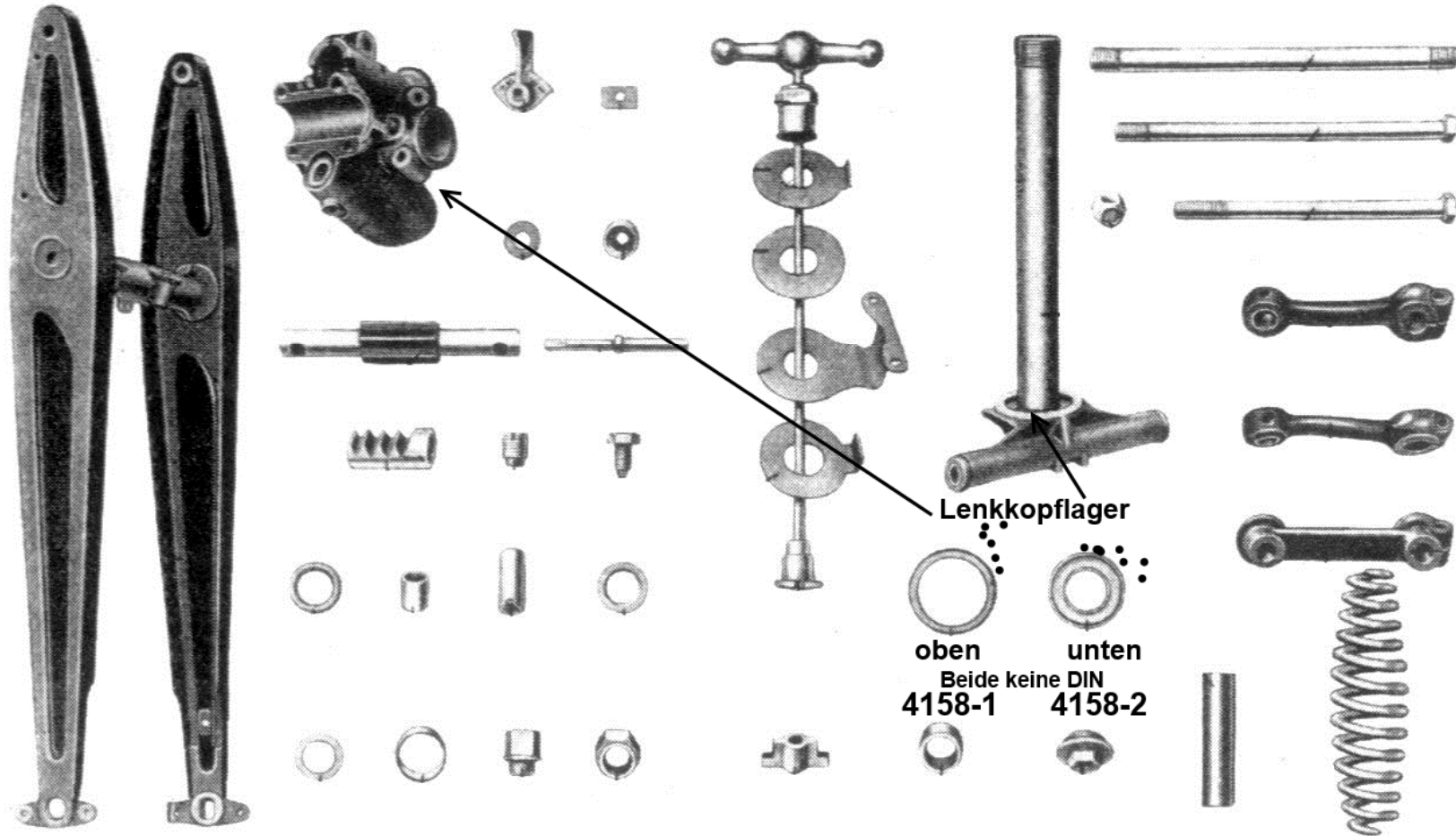

Tafel 25, Gruppe R: k) Lenker



Unsere Marke steht für Qualität

3521

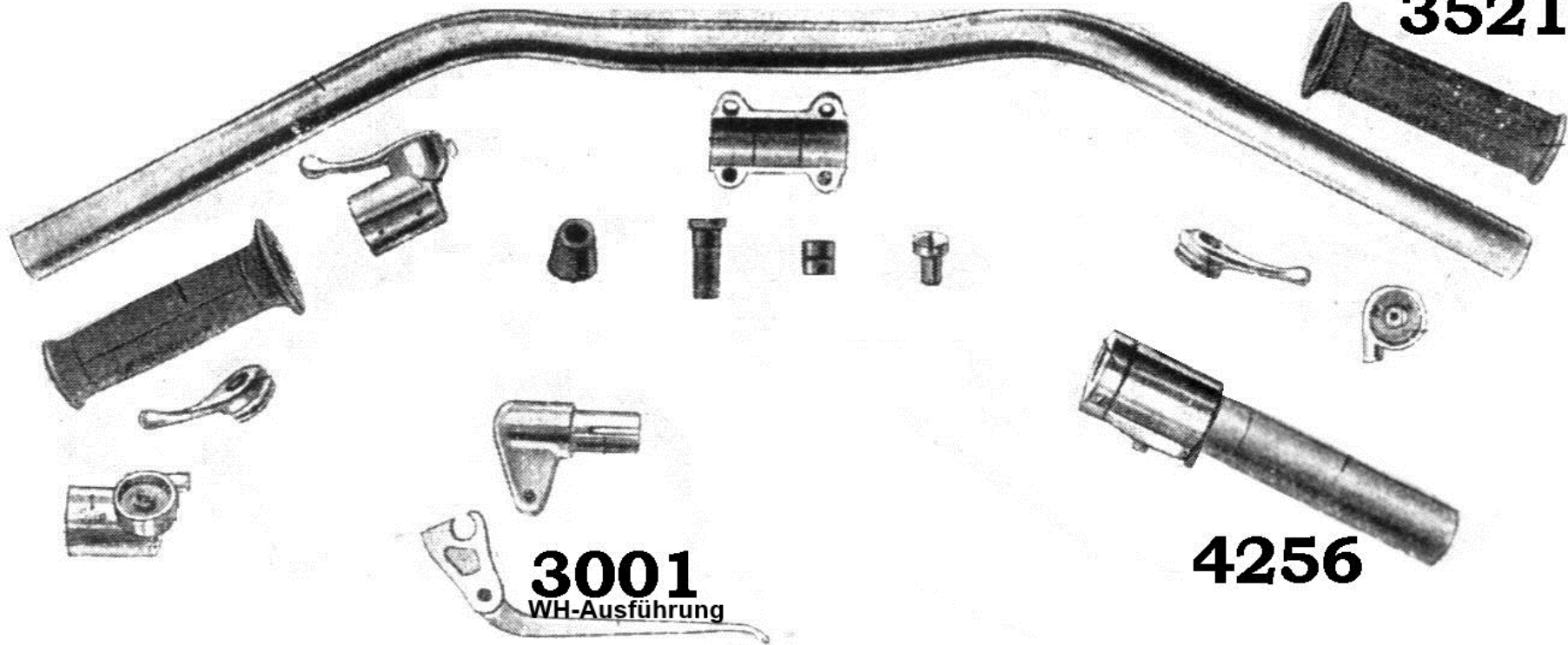

3001
WH-Ausführung

4256

LICHTMASCHINE

Lima Reparatur und Instandsetzung

3151
Kohlen für Lima 2 Stück



3406
Feder für Lima Stück

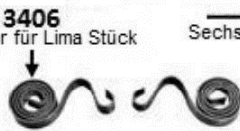

3225
Sechskantbolzen Lima



4672
Ankerschraube für Lima



3402-3
Anker für KS 600
neu mit Zündnocken

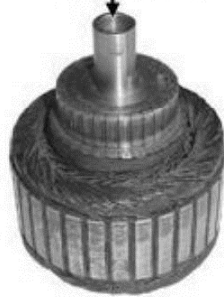

3244
Schrauben für Lima 8x87



4666
Reglerkappe mit 3 Anschlüssen

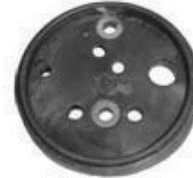
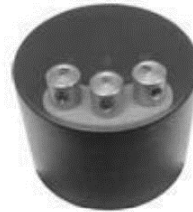

3025
Regler Unterteil

3170
Regler Elektronisch

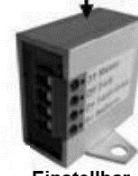

Einstellbar
Für Pb oder NC

3518
Dichtringe Lima



3210
NC Batterie mit
Aussenanschlüssen

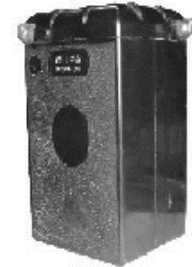

Anschlagbolzen
3192-1



3192
Schrauben
mit Absatz

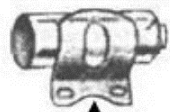
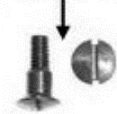

4670
Kondensator KS 600



Unsere Marke steht für Qualität

4667
Zündkontakt

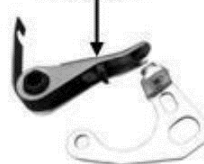

4669
Tonnenfeder

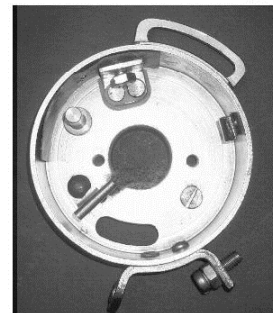

4667-1
Zündversteller KS 600

3017-1
Polschuhe



3017
Wicklungen Lima
Satz 4 Stück
50W

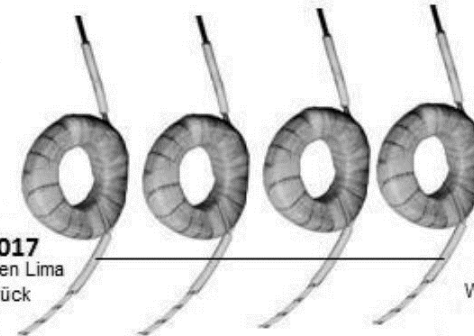

4658
Wicklungen
90W

Tafel 41, Seitenwagen-Fahrgestell



Tafel 42, Seitenwagen-Fahrgestell, Radfederung

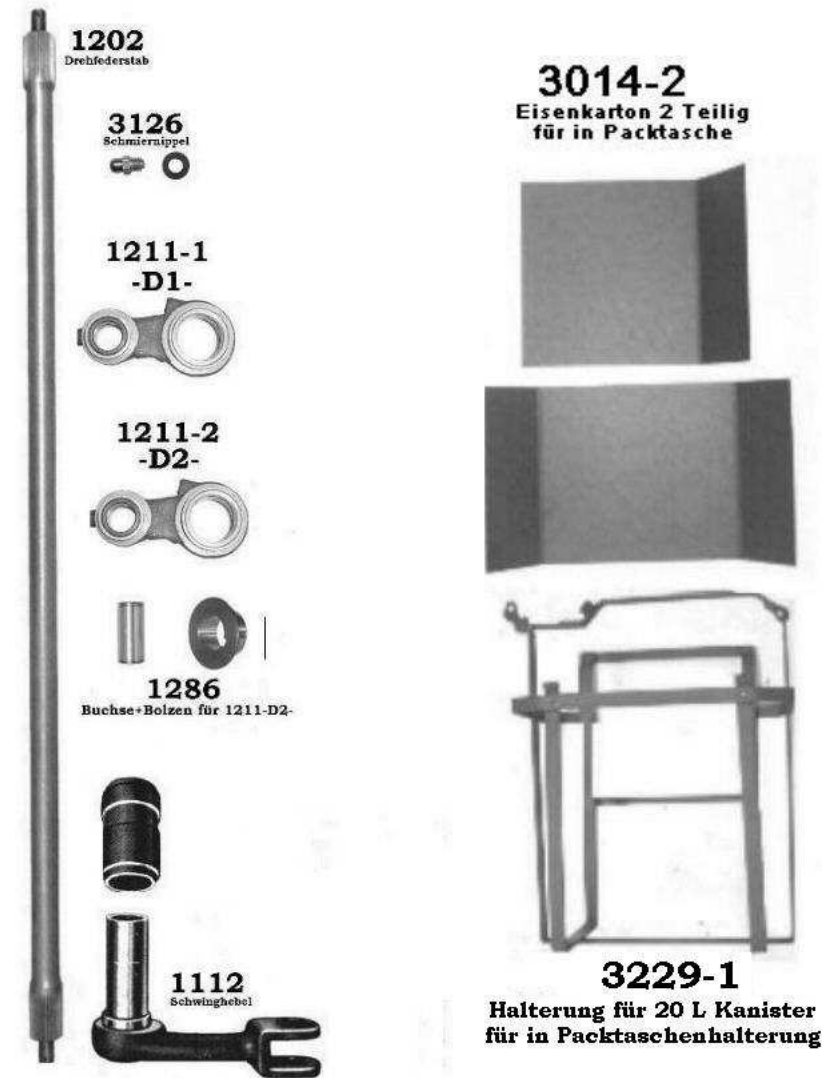

LACK - *Painting*

Für die Wehrmachtsfahrzeuge Zündapp KS 600/750
Es stehen uns grundsätzlich 2 Farben zur Verfügung.
Grau und Beige

In **Grau** und in **Beige** gibt es wiederum 2 Farbtöne.

Tanklack Artikel 3850

zur Versiegelung des Tanks innen,
2 Komponenten Lack
Paint for inside petrol-tank



Z Ü N D A P P

Farbbezeichnung	Zeit	alte RAL Nr.	Bestell Nr. 3 kg	Bestell nr. Spray
Reichswehrgrau	bis ca. Ende 1941	RAL 7021 <i>dark grey</i>	3102	3102-1
Luftwaffengrau	ca. ab Ende 1941	RAL 7019 <i>air force grey</i>	3104	3104-1
Afrika-Beige	Afrika Korp	RAL 8000 <i>africa beige</i>	3103	3103-1
Wehrmachtsbeige	ca. ab Ende 1941	RAL 7028 <i>beige</i>	3105	3105-1
Grundierung	Eisen-Grundierung	rot-braun	3 kg	3053

Die Farben sind hier nicht wie wirklich wiederzugeben

Normalerweise kommt ihr mit einem 3 kg Eimer für ein Gespann aus. Praktisch sind auch die Spraydosen für Kleinteile.

Bestell Nr. anklicken	Zündapp KS 600 Kugel- Rollenlager - Nadeln	
<u>3792</u>	KS 600 Getriebe 1x + KS 600 Vorderradlagerung	1x
<u>3785</u>	KS 750 Kugellager Getriebe 4x + KS 600 Getriebe	3x
<u>3797</u>	KS 600 Stirnraddeckel	1x
<u>3787</u>	Nockenwelle 750 / KS 600 hinten	1x
<u>3787-1</u>	KS 600 Nockenwelle vorn (Neue Ausf. für neue NW)	1x
<u>3773</u>	Rollenlager KW vorn (KS 750 + 600)	1x
<u>1010-1</u>	KS 750 Rollenlager für KW vorn (Original Maß)	1x
<u>1083</u>	Kipphebel Nadelsatz (KS750 + KS 600)	Satz = 136 Stück
<u>4710</u>	KS 600 Drucklager Kupplung	1x
<u>4730-1</u>	KS 600 Doppelreihiges Kugellager Hinterradantrieb	1x
<u>4730-2</u>	KS 600 Rollenlager Kegelrad Hinterradantrieb	1x
<u>3784</u>	KS 600 Kurbelwelle hinten 1x + Hinterradantrieb	1x
<u>4158-1</u>	KS 600 Lenkkopflager oben	1x
<u>4158-2</u>	KS 600 Lenkkopflager unten	1x

Dichtringe		
<u>3794</u>	KS 600 Motor Lagerschild	1x
<u>3768</u>	KS 600 Fußschaltwelle	1x
<u>3794-1</u>	KS 600 Motordeckel vorn	1x
<u>3767</u>	Getriebe –vorderer Deckel + Getriebeausgang	2x
<u>3833</u>	Hinterradantrieb am Nabenkörper Standard	1x
<u>3833-1</u>	Hinterradantrieb am Nabenkörper mit 1mm Untermaß	1x



Unsere Marke steht für Qualität

**Ersatzteil Dienst
Hans-Peter Hommes GmbH**

41748 VIERSEN-Ummer

Tiefenstraße 10

hphommes@aol.com

02162 8100933

www.wehrmachtsgespann.de

Schrauben RIBE

Screws with -Ribe- on head

BMW und Zündapp Motorräder wurden mit Schrauben der Firma Ribe zusammengebaut.

Die Köpfe der Schrauben haben andere Schlüsselweite als heute.

Auf dem Schraubenkopf ist die Zugfestigkeit und der Schriftzug des Herstellers RIBE eingeschlagen.

Zum Bestellen auf Bestellnummer klicken

To order click on order no.

Bestell Nr.	Größe	Satz/Stück	Schlüsselweite
3230	6x26	5	10
3231	6x30	5	10
3231-1	6x40	5	10
3232-1	7x30	5	11
3233	7x35	5	11
3234	7x56	5	11
3235	8x30	5	14
3235-1	8x40	5	14
3235-2	8x35	5	14
3236	8x20	5	14
3236-1	8x25	5	14
3237	8x80	4	14
3240	10x55	4	17
3240-1	10x40	4	17
3241	10x68	3	17
3242	10x30	4	17
3243	10x75	3	17
3244	8x87	4x Lichtmaschine	12
3245	8x15	5	14
3810	8x1,0x18	8x 10K, Tellerrad	11
3831	8 mm	50x Muttern	Schlüsselweite 14er
3185	7x35	20x Schrauben	<u>ohne RIBE</u>



Unsere Marke steht für Qualität